

Tél. 04 72 39 38 22

Fax 04 72 39 37 32

E-mail : lsm2@wanadoo.fr

www.lyonservicemateriel.fr

PLAQUE VIBRANTE UNIDIRECTIONNELLE

BVP 18/45

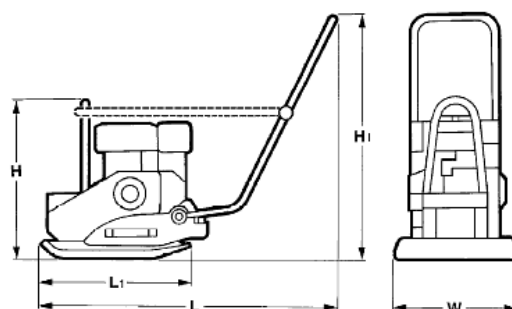

Dimensions en mm

	H	H1	L	L1	W
BVP 18/45	535	915	1115	558	450

POIDS

Poids de service CECE : 91 kg

Poids à vide : 90 kg

DIMENSIONS

Largeur de travail base : 450 mm

CARACTERISTIQUES DE MARCHÉ

Vitesse de travail max. : 25 m/min

Aptitude en pente max. : 30 %

ENTRAINEMENT

Fabricant du moteur : HONDA

Type : GX 160

Refroidissement : AIR

Nombre de cylindre : 1

Puissance ISO 9249 : 3,6 kW

Régime du moteur : 3.600 min-1

Translation : MECANIQUE

Carburant : ESSENCE

SYSTEME DE VIBRATION

Fréquence : 90 Hz

Force centrifuge : 18 kN

CAPACITES

Carburant : 3,6 l

Eau : 7 l

Equipements standards :

- Timon 'Anti Vibratile', rabattable
- Timon de guidage démontable
- Semelle haute résistance
- Sécurité d'huile
- Lanceur
- Anneau d'élingage central
- Courroie sous carter
- Poignée de manutention
- Dispositif d'arrosage.

Equipements en option :

- Roues de manutention.
- Semelle en plastique
- Outillage

